



АНОО «Школа 800» Нижний Новгород

Автономная некоммерческая общеобразовательная организация
Концессия в рамках государственно-частного партнерства
Бюджетное финансирование

Проект федерального уровня



1100 мест **завершается строительство**

Сормово



1500 мест

Верхние Печёры

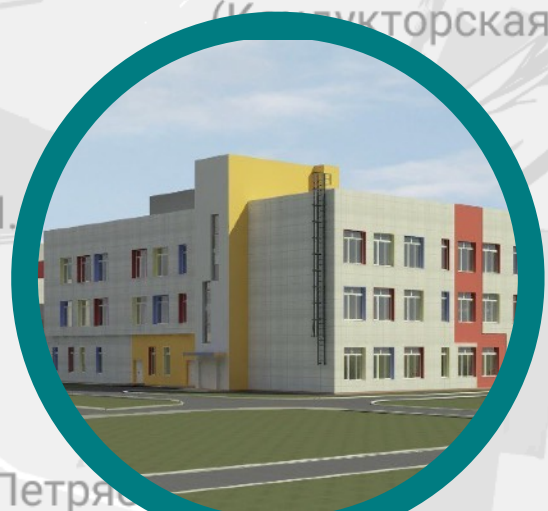

1500 мест

Автозавод

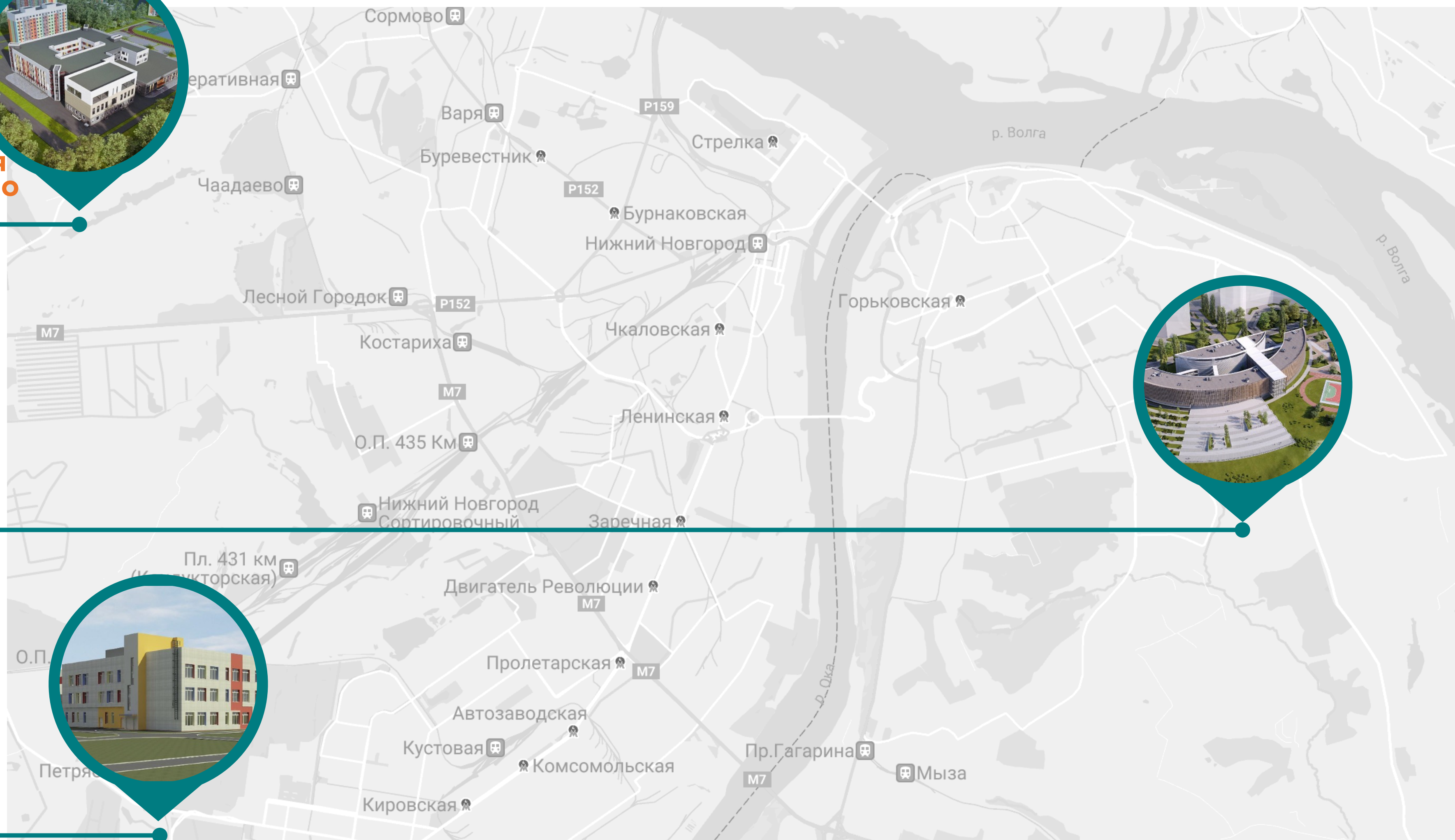

Спектр образовательных пространств и мастерских



информационно-библиотечный центр



медиацентр



школьный театр,
музыкальные классы



медико-биологический класс

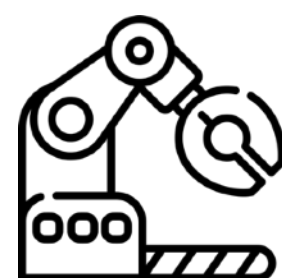

инженерно-технологический класс

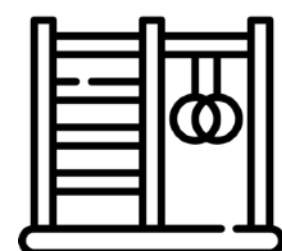

спортивные залы
и площадки



художественные студии,
мастерская керамики
и гончарного дела



учебные мастерские
по обработке металлов,
дерева, тканей



кулинариум



Министерство образования и науки Нижегородской области

(наименование лицензирующего органа)



Выписка

из реестра лицензий по состоянию на: 11:19 «29» декабря 2022г.

- Статус лицензии: **Действует**
(действующая/приостановлена/приостановлена частично/прекращена)
- Регистрационный номер лицензии: **№ Л035-01281-52/00634624**
- Дата предоставления лицензии: **29.12.2022**
- Полное и (в случае, если имеется) сокращенное наименование, в том числе фирменное наименование, и организационно-правовая форма юридического лица, адрес его места нахождения, государственный регистрационный номер записи о создании юридического лица:
Автономная некоммерческая общеобразовательная организация "Школа 800", (АНОО "Школа 800"), Автономные некоммерческие организации, 603122, Нижегородская область, город Нижний Новгород, улица Ванеева, дом 203, 1205200025073
(заполняется в случае, если лицензиатом является юридическое лицо)
- Полное и (в случае, если имеется) сокращенное наименование иностранного юридического лица, полное и (в случае, если имеется) сокращенное наименование филиала иностранного юридического лица, аккредитованного в соответствии с Федеральным законом "Об иностранных инвестициях в Российской Федерации", адрес (место нахождения) филиала иностранного юридического лица на территории Российской Федерации, номер записи об аккредитации филиала иностранного юридического лица в государственном реестре аккредитованных филиалов, представительств иностранных юридических лиц:
(заполняется в случае, если лицензиатом является иностранное юридическое лицо)
- Фамилия, имя и (в случае, если имеется) отчество индивидуального предпринимателя, государственный регистрационный номер записи о государственной регистрации индивидуального предпринимателя, а также иные сведения, предусмотренные пунктом 5 части 2 статьи 21 Федерального закона «О лицензировании отдельных видов деятельности»:
(заполняется в случае, если лицензиатом является индивидуальный предприниматель)
- Идентификационный номер налогоплательщика: **№ 5262371883**
- Адреса мест осуществления отдельного вида деятельности, подлежащего лицензированию:
603087, Нижегородская область, город Нижний Новгород, улица Нижне-Печерская, дом 4А
- Лицензируемый вид деятельности с указанием выполняемых работ, оказываемых услуг, составляющих лицензируемый вид деятельности: **на осуществление образовательной деятельности по реализации образовательных программ по видам образования, уровням образования, по профессиям, специальностям, направлениям подготовки (для профессионального образования), по подвидам дополнительного образования:**



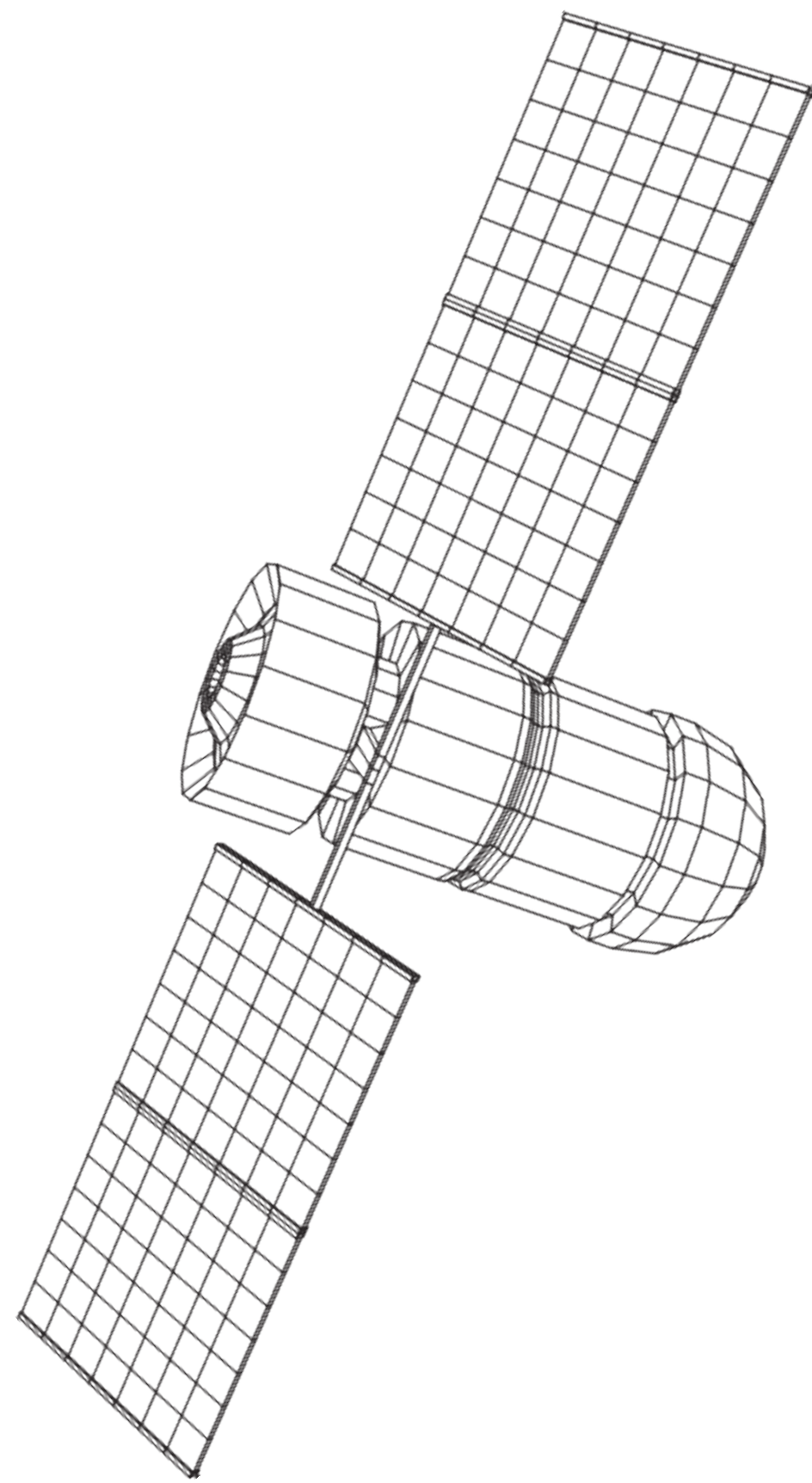

Своим примером показать,
как можно построить открытую
умную школу и как помочь
человеку осознанно выбрать свой
путь к успешной жизни

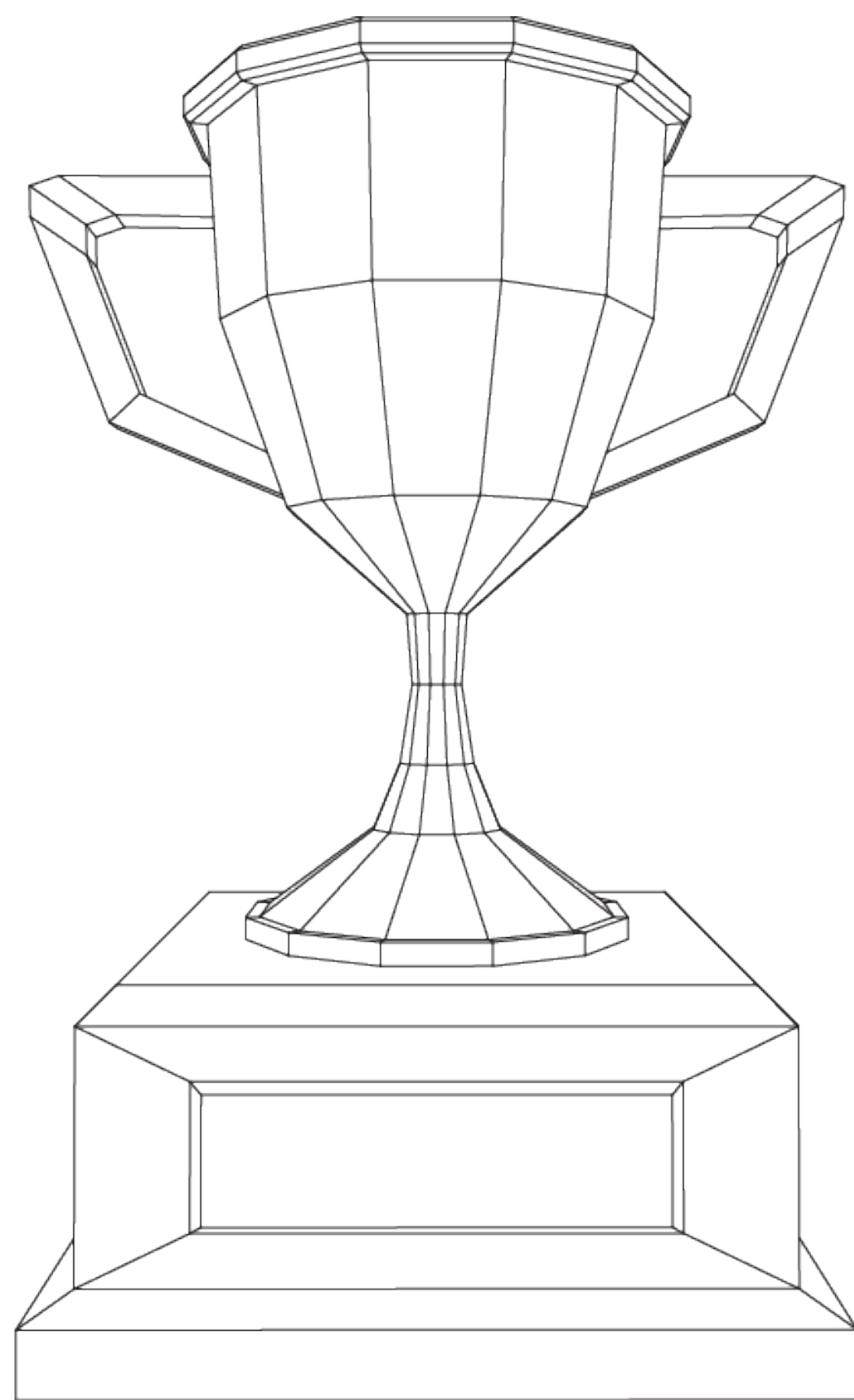

Достоинство

это уважение человеком самого себя



Осознанность выбора

это всегда волевое усилие, выход из зоны комфорта для разрешения неопределенности



Открытость

эта ценность задает стремление человека развиваться, стремиться к новому, преодолевать сложности на пути постижения себя и открытия нового в мире

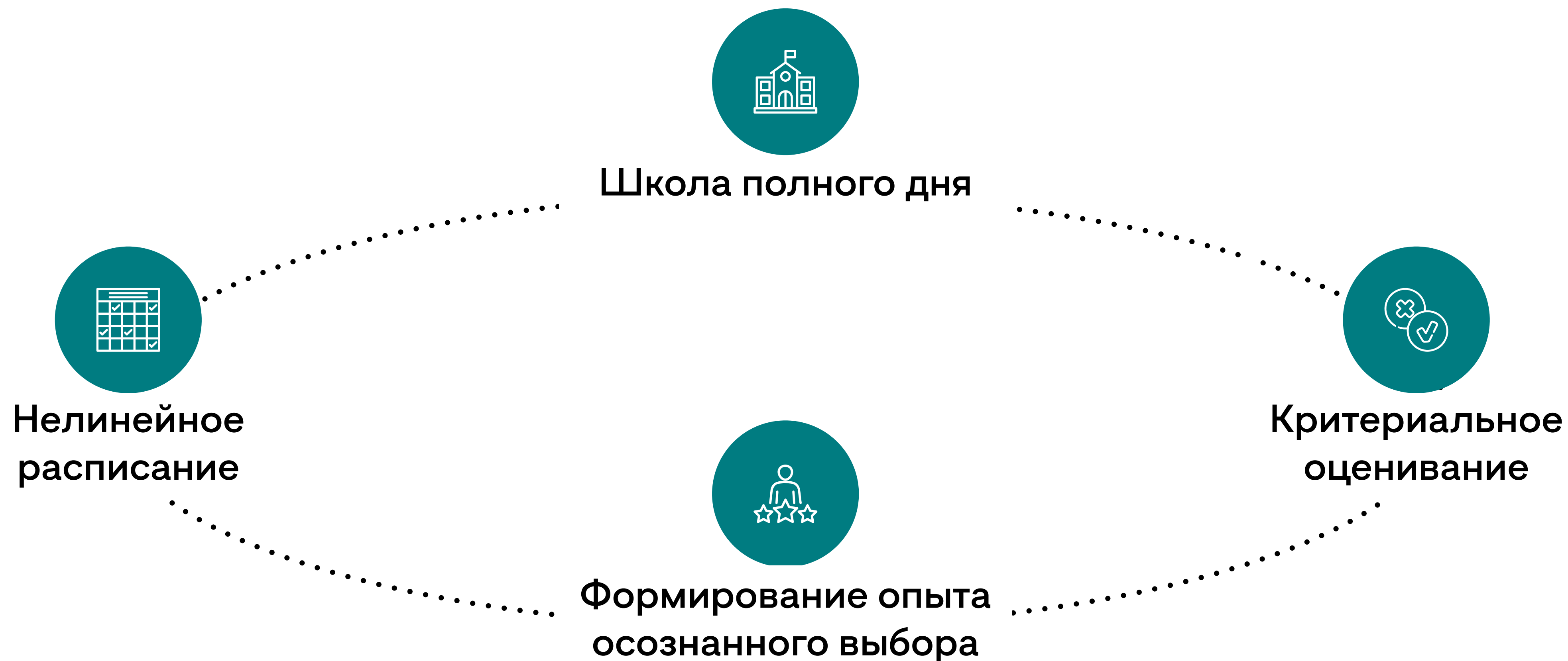

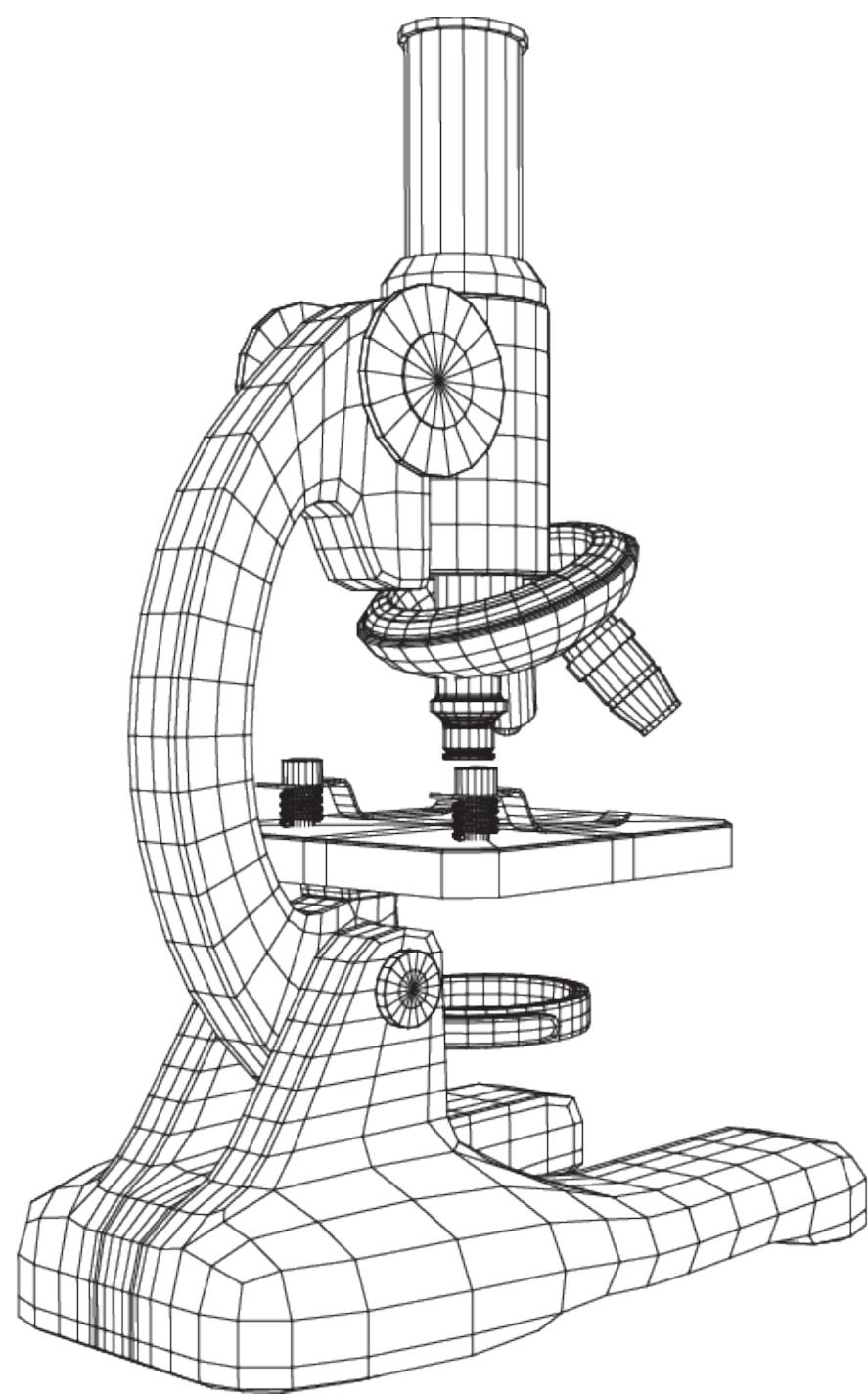

технологический
(IT)



социально-экономический
(экономика и финансы)



технологический
(инженерный)



универсальный
(дизайн)



естественно-научный
(медицина/биология/химия)



универсальный
(иностранный язык)



гуманитарный
(история, обществознание)

СПС

Целью деятельности социально-психологической службы является: психологическое и социальное сопровождение личности обучающегося, ее индивидуального развития, обучения, адаптации и социализации в процессе обучения в Школе.

Тьюторская

Целью работы воспитательной службы в Школе является обеспечение поэтапного движения каждого обучающегося в сторону становления в качестве субъекта саморазвития, постепенное приращение им самостоятельности, ответственности и осознанности в отношении своего образования, своей жизни и окружающего мира.

Методическая

Цель методической службы – обеспечить действенность системы образовательного процесса в Школе.

Атмосфера и оргкультура

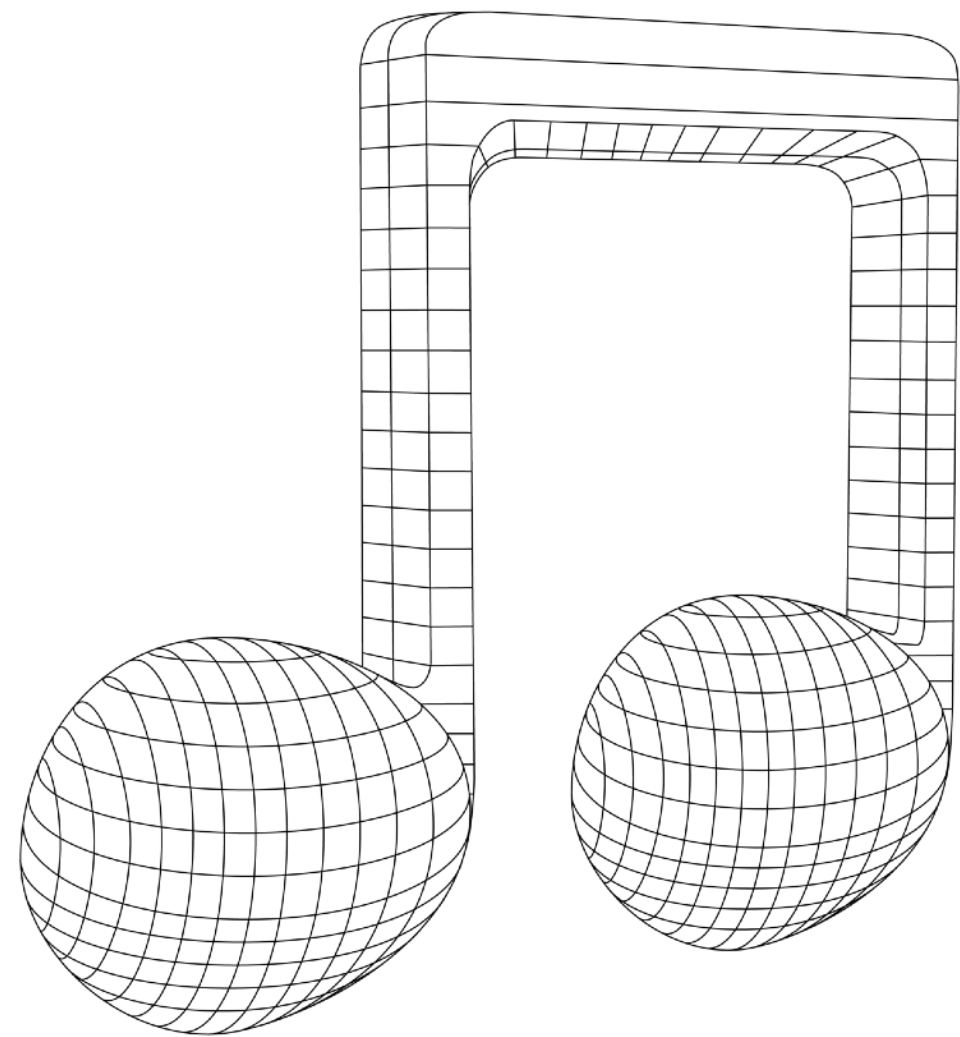

Коллективные методы
принятия решений



Делегирование
полномочий



Учет всех
профессиональных
позиций



Распределение
ответственности



Фасилитирующее
лидерство



Философия
постоянного
развития

ШКОЛА 800

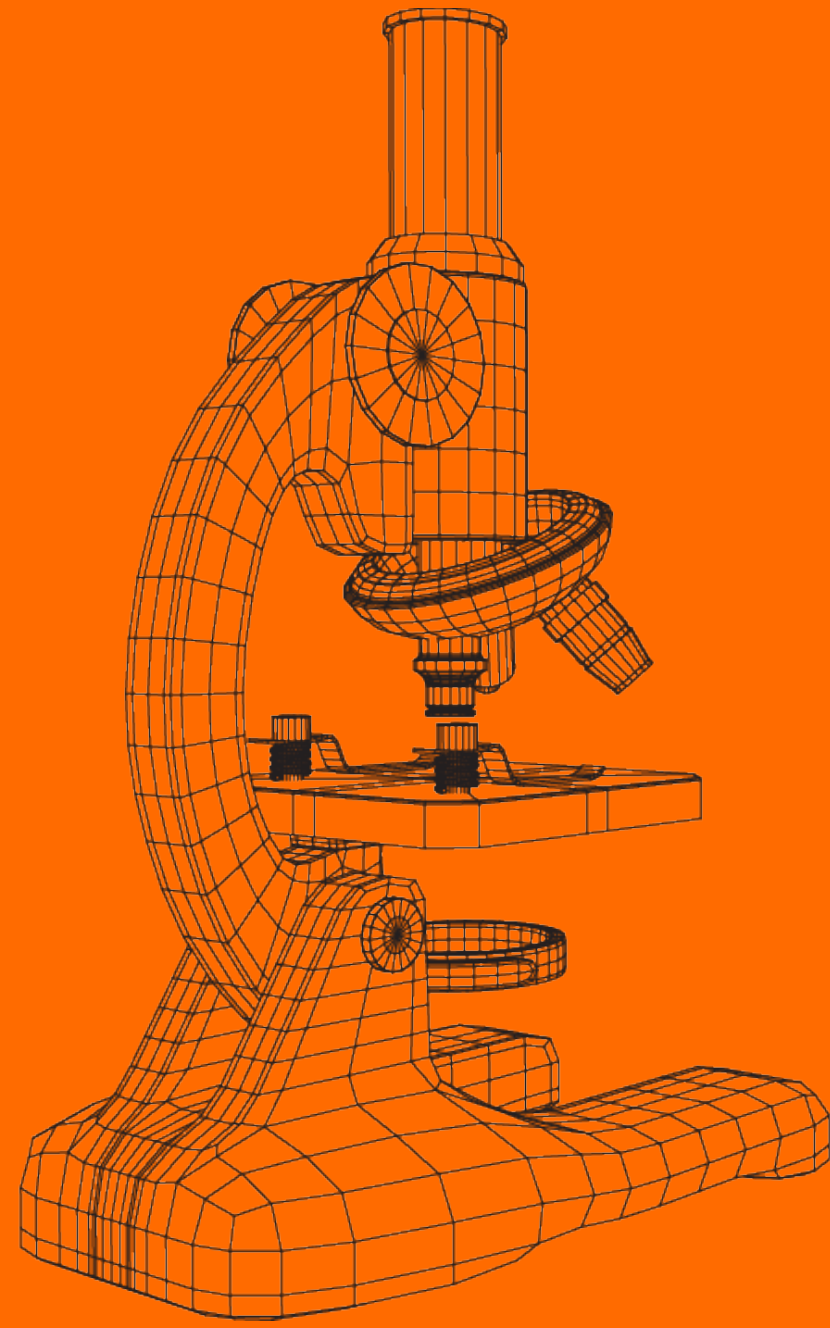

СЧАСТЬЕ УЧИТЬСЯ

Марк Сартан

директор АНОО «Школа 800»

Москва, Нижний Новгород

2023